

Lichtschrankenreflektor 25D SW4sk ZSB

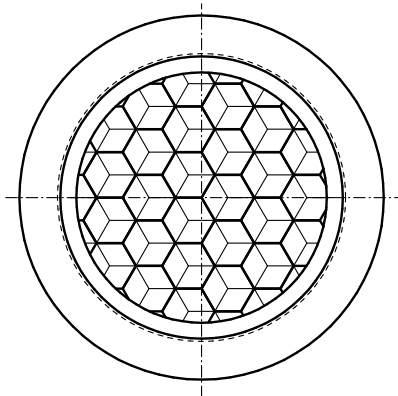

Reflektor rund

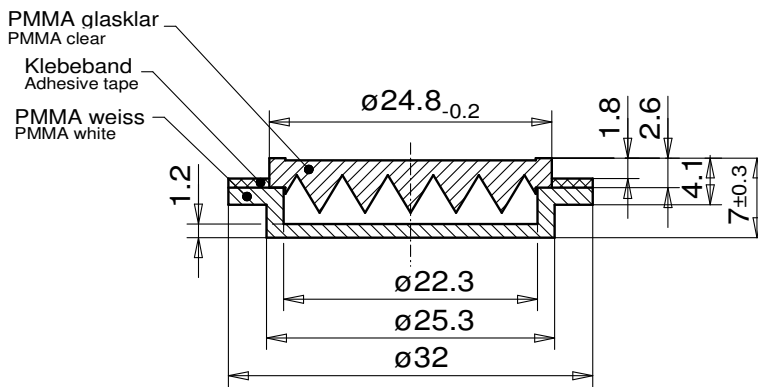

REFLEKTOR DATEN

Art	Lichtschrankenreflektor
Artikel	25D SW4sk ZSB
Artikelnr.	04102510

TECHNISCHE DATEN

Form	rund
Format (ϕ xHöhe)	32x7 mm
Reflexionsfläche (ϕ)	22mm
Toleranz	TG5 [DIN 16742]
Befestigung	Kleben (inkl. Klebeband)
Beständigkeit	Standard
Schutzart	IP68
Einsatztemperatur	-20°C bis +65°C
Oberfläche	Standard
Prismen Struktur	Hexagonal
Prismen Schlüsselweite	Standardtripel SW4
Polarisationsdrehung	ja
Anwendung	Standardlichtschranken

Werkstoffdaten

Werkstoff Reflektor	PMMA glasklar
Werkstoff Halterung	PMMA schlagzäh weiss

Beschreibung

Mit den Standardreflektoren werden höchste Reflexionswerte und Reichweiten erzielt. Diese Reflektoren sind bestens geeignet für Anwendungen mit Standardsensoren.